

stûv

Pellets

Le feu essentiel

Concentrés de technologie, les poêles à pellets Stûv allient élégance, rendement élevé et respect de l'environnement. Ils se distinguent par la forme de leur chambre de combustion, construite autour d'une ligne continue®, qui maximise la vision sur le feu. La qualité de leur flamme, ample et pleine, et leur rayonnement est comparable à celui d'un feu de bois. Leurs émissions de CO et de particules fines sont pratiquement indétectables ; leurs performances, elles, sont exceptionnelles. À ces qualités singulières de la marque, issues d'une technologie brevetée, s'ajoutent un fonctionnement silencieux ainsi qu'une aisance d'utilisation et d'entretien.

poêles à pellets

appareils autoportants dont l'installation
ne nécessite aucun travail de finition

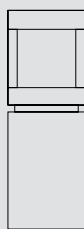

s[P10] p.2

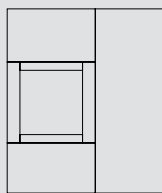

s[P20]B p.14

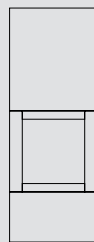

s[P20]S p.20



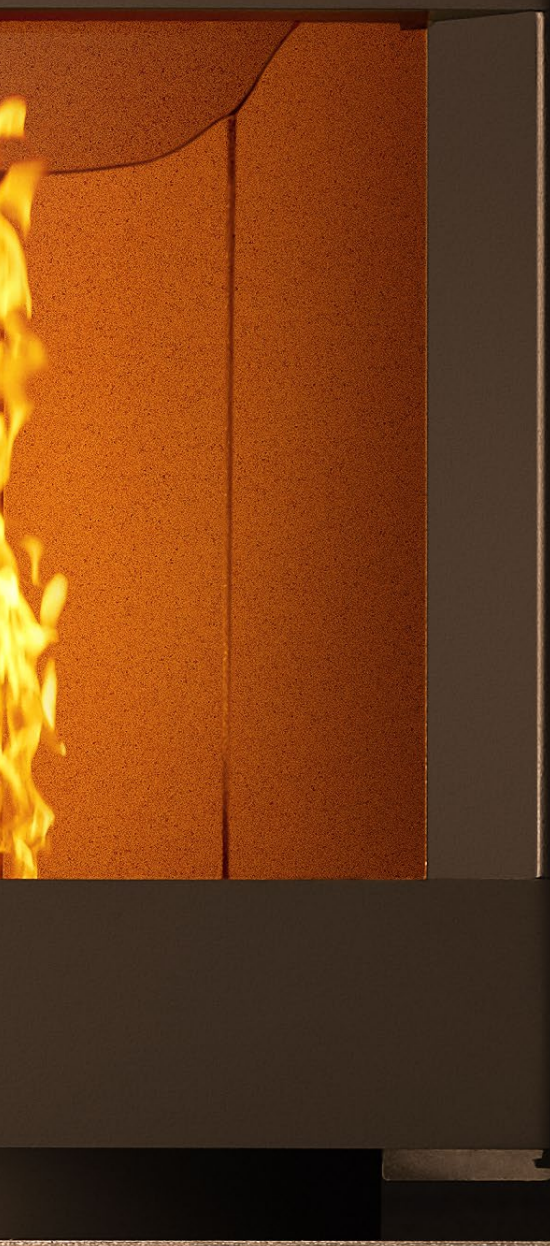



Choisir Stûv, c'est bénéficier d'un grand savoir-faire et d'une technologie innovante.

s[P10]



Le sP10 se distingue radicalement par sa conception en deux parties. Sa chambre de combustion, installée sur le haut du poêle, chauffe par convection naturelle ainsi que par rayonnement. Orientable manuellement et munie d'une large vitre, elle offre toujours une belle vision sur le feu.

Les fonctions techniques du sP10 sont logées dans une base qui est proposée en différentes finitions acier et bois. Le fonctionnement de l'appareil est pré-programmable et, connecté, il est commandable à distance.

Performances*

Classe d'efficacité énergétique

Indice d'efficacité énergétique

Puissance nominale

Plage de puissance

Rendement nominal

Rendement saisonnier

Émissions de particules fines

Émissions de CO

Émissions de NOx

Émissions de COV/COG

Plage de consommation de pellets

s[P10]

Poids

Normes

A++

130

8,1 kW

3,7 - 8,1 kW

92 %

89 %

11,9 mg/Nm³

0,002 % / 20 mg/Nm³

79 mg/Nm³

<1 mg/Nm³

0,85 - 1,83 kg/h



175 kg

EcoDesign 2022

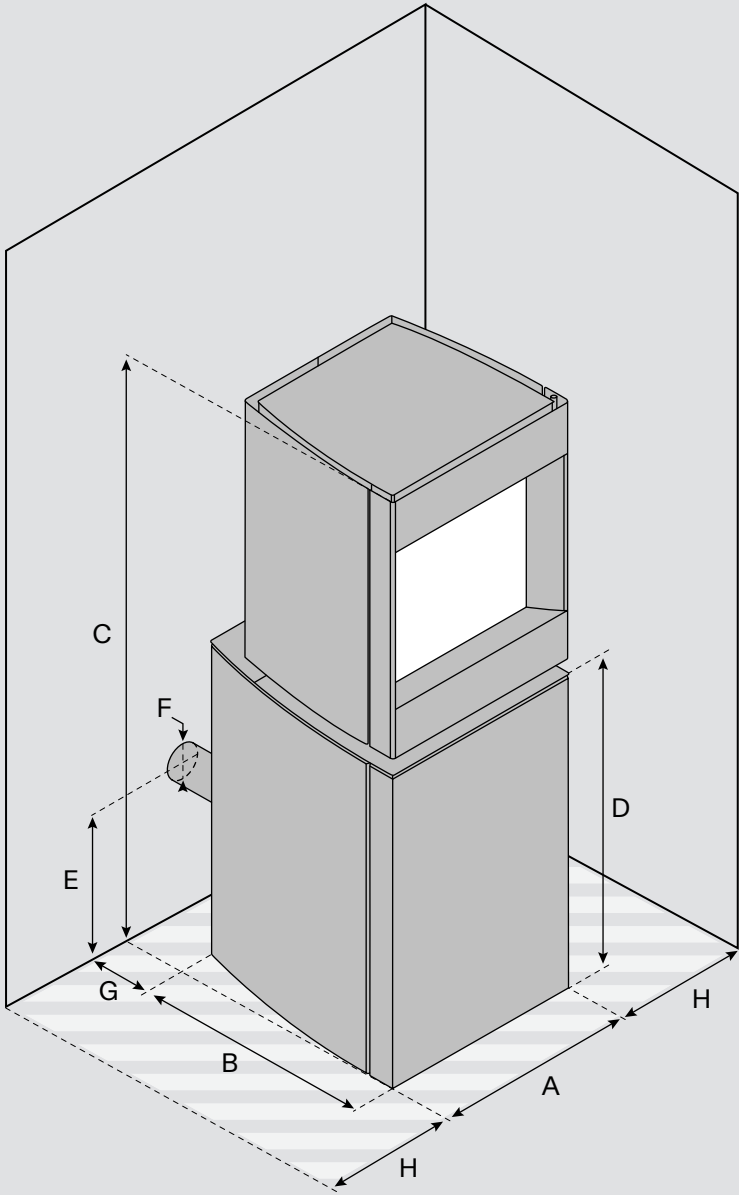

s[P10]

[A] Largeur	480 mm
[B] Profondeur	565 mm
[C] Hauteur	1400 mm
[D] Hauteur tablette	760 mm
[E] Hauteur sortie de fumées	251 mm
[F] Diamètre sortie de fumées	80 mm
[G] Distance de sécurité arrière	100 mm
[H] Dégagement latéral minimum	100 mm
Ø Raccord air extérieur	60 mm
Option kit de ventilation	-
Coloris	Stûv Grey, Stûv Black

Vitre

Largeur	367 mm
Hauteur	370 mm



Panneaux de finition



Acier
sP10 Stûv Grey



Chêne foncé
sP10 Stûv Grey



Chêne clair
sP10 Stûv Grey



Acier
sP10 Stûv Black



Chêne foncé
sP10 Stûv Black



Chêne clair
sP10 Stûv Black

Accessoires

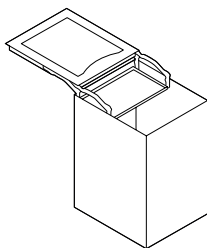

Mobilobox



Télécommande



s[P10]

[SIMPLE] La simplicité est le maître-mot dans la conception de l'appareil. Tant dans sa forme que dans son installation, son utilisation et son entretien. [UNIQUE] Son esthétique tranchée fait du sP10 un modèle hors du commun, un véritable élément d'ameublement. [INNOVANT] Le

système breveté du « brûleur fleur » modèle la flamme. Il la rend à la fois calme, sculpturale, colorée et de belle taille, proche de la flamme « bois bûche ». [DURABLE] La combustion à très haut rendement entraîne des rejets de particules fines et de CO proches de zéro. Ces tests officiels ont été réalisés par des laboratoires indépendants spécialisés. [ERGONOMIQUE] La trappe de chargement, située dans la base de l'appareil, permet de verser les pellets à hauteur de hanches. Le tiroir à cendres est conçu pour les évacuer avec facilité. [SILENCIEUX] La chaleur se dissipe par rayonnement et par convection naturelle, il n'y a pas de bruit de soufflerie. L'alimentation du brûleur est ascendante, elle ne provoque pas de chute de pellets. [CONNECTÉ] L'application Stûv permet de piloter l'appareil à distance. On peut également le contrôler via un display intégré ou via une télécommande optionnelle. [PRIMÉ] Le sP10 a remporté un Red Dot Award Product Design soulignant ses qualités technologiques, esthétiques, environnementales et ergonomiques. Il a été élu parmi 5200 produits issus de 57 pays.

**Audacieux
et efficace**



Choisir Stûv, c'est s'installer aux premières loges du spectacle du feu.

s[P20]B

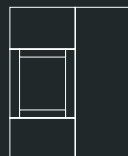

Le sP20-B allie compacité et grande autonomie. Ce modèle bas et à l'épaisseur réduite intègre néanmoins un réservoir permettant de stocker 32 kg de pellets, maximisant sa durée d'utilisation.

L'air chaud est dispensé par convection naturelle. En option, l'appareil peut être équipé d'un kit de convection canalisable qui redirige une partie de l'air chauffé à l'aide d'un ventilateur réglable sur 4 niveaux de puissance.

Performances*

Classe d'efficacité énergétique

Indice d'efficacité énergétique

Puissance nominale

Plage de puissance

Rendement nominal

Rendement saisonnier

Émissions de particules fines

Émissions de CO

Émissions de NOx

Émissions de COV/COG

Plage de consommation de pellets

s[P20]B

Poids

Normes

A+ *

128 *

8,1 kW *

3,7-8,1 kW *

90,3 % *

87 % *

6 mg/Nm³ *

0,003 % / 4 mg/Nm³ *

89 mg/Nm³ *

<1 mg/Nm³ *

0,84-1,84 kg/h *



157 kg

EcoDesign 2022

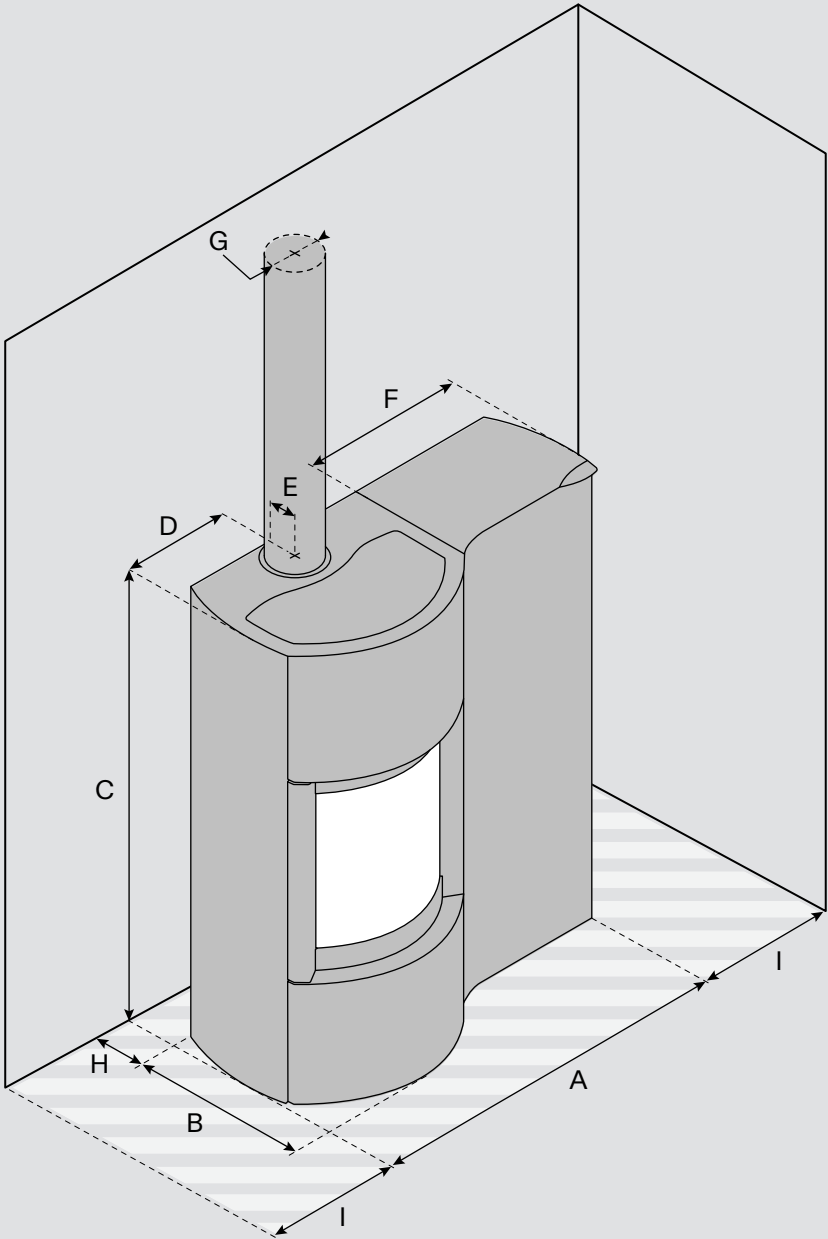

s[P20]B

[A] Largeur	972 mm
[B] Profondeur	465 mm
[C] Hauteur	1190 mm
[D] Axe buse - face latérale	278 mm
[E] Axe buse - face arrière	92 mm
[F] Largeur réservoir	435 mm
[G] Diamètre sortie de fumées	80 - 130 mm
[H] Distance de sécurité arrière	n.c.
[I] Dégagement latéral minimum	n.c.
Ø Raccord air extérieur	60 mm
Option kit de convection canalisable	✓
Coloris	Stûv Black

Vitre

Largeur	375 mm
Hauteur	405 mm



Choisir Stûv, c'est s'assurer un très haut degré de satisfaction.

s[P20]S



Le sP20-S prend assurément sa place dans des espaces aux vastes dimensions. Sa grande vitre courbe amplifie l'expérience des flammes et le rayonnement du poêle. Il offre les avantages d'un poêle à pellets performant tout en déployant une chaleur proche du feu de bois.

Le sP20-S offre un grand confort d'utilisation. Son autonomie s'étend jusqu'à 21 heures et la fonction de décendrage automatique rend son entretien minimal. Connecté et monitoré, il bénéficie d'une éventuelle maintenance à distance.

Performances*

Classe d'efficacité énergétique

Indice d'efficacité énergétique

Puissance nominale

Plage de puissance

Rendement nominal

Rendement saisonnier

Émissions de particules fines

Émissions de CO

Émissions de NOx

Émissions de COV/COG

Plage de consommation de pellets

s[P20]S

Poids

Normes

A+

128

8,1 kW

3,7-8,1 kW

90,3 %

87 %

6 mg/Nm³

0,003 % / 4 mg/Nm³

89 mg/Nm³

<1 mg/Nm

0,84 - 1,84 kg/h



180 kg

EcoDesign 2022

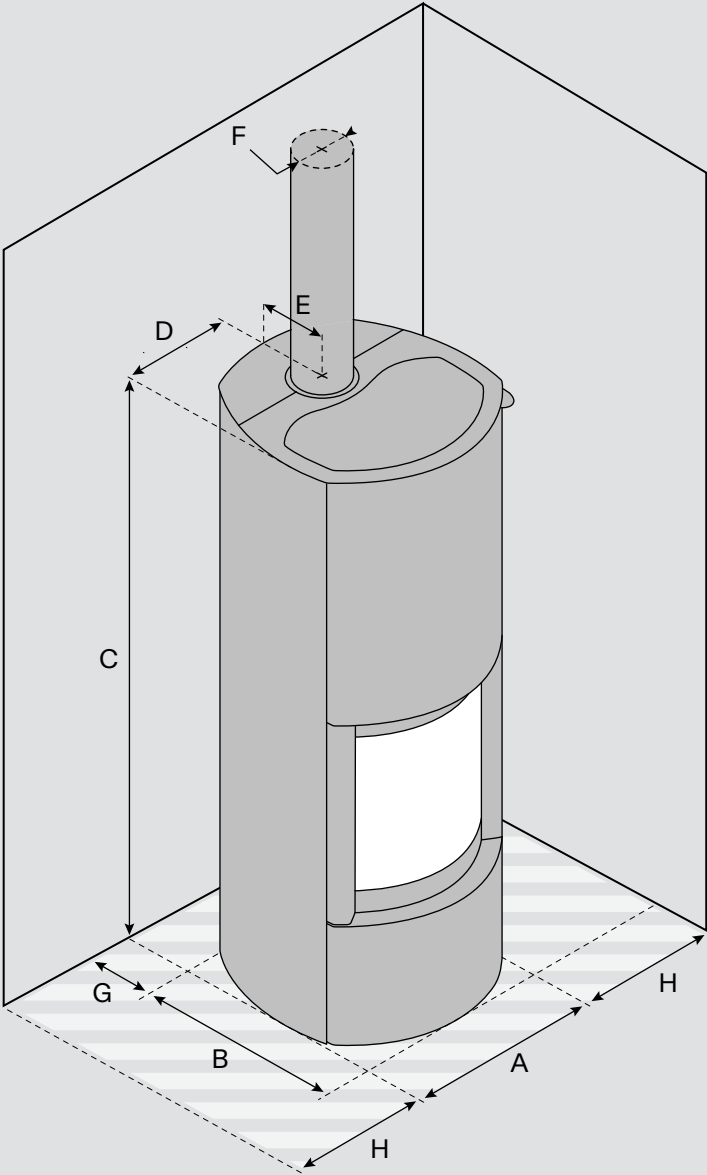

s[P20]S

[A] Largeur	556 mm
[B] Profondeur	591 mm
[C] Hauteur	1509 mm
[D] Axe buse - face latérale	278 mm
[E] Axe buse - face arrière	177 mm
[F] Diamètre sortie de fumées	80 - 130 mm
[G] Distance de sécurité arrière	100 mm
[H] Dégagement latéral minimum	100 mm
Ø Raccord air extérieur	60 mm
Coloris	Stûv Black

Vitre

Largeur	375 mm
Hauteur	405 mm



Accessoires

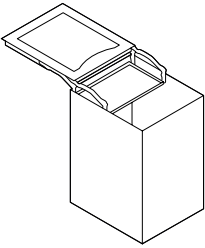

Mobilobox



Télécommande

FAIRE

DISPARAÎTRE

LES FONCTIONNALITÉS



s[P20]

[SIMPLE] La simplicité est le maître-mot dans la conception de l'appareil. Tant dans sa forme que dans son installation, son utilisation et son entretien. [EFFICACE] Le rendement énergétique du sP20 est supérieur à 90% et son rayonnement est amplifié grâce à sa large surface vitrée.

[INNOVANT] Le système breveté du «brûleur fleur» modèle la flamme. Il la rend à la fois calme, sculpturale, colorée et de belle taille, proche de la flamme «bois bûche». [DURABLE] La combustion à très haut rendement entraîne des rejets de particules fines et de CO proches de zéro. Ces tests officiels ont été réalisés par des laboratoires indépendants spécialisés. [ERGONOMIQUE] Le système de chargement des sP20 est soigneusement étudié en vue de faciliter le versage des pellets. Les deux modèles intègrent une large trappe. Sur le sP20-S, elle est située à l'avant, à hauteur de buste. Sur le sP20-B, elle se trouve sur le haut de l'appareil et est accompagnée d'un support sac. [AUTONOME] Le fonctionnement longue durée des appareils est assuré par un réservoir et un tiroir à cendres, tous deux de grande capacité. [SILENCIEUX] La chaleur se dissipe par rayonnement et par convection naturelle, il n'y a pas de bruit de soufflerie. L'alimentation du brûleur est ascendante, elle ne provoque pas de chute de pellets. [CONNECTÉ] L'application mobile offre un contrôle à distance complet. Le monitoring assure le suivi du fonctionnement en toute sécurité et son éventuelle maintenance.

Les familles Stûv

s[6]



s[16]



s[30]



s[μ M]



s[21]



s[22]



s[P10]



s[P20]





Documents et photos non contractuels. Stûv se réserve le droit d'appliquer des modifications sans préavis.
Ce catalogue a été élaboré avec le plus grand soin; nous déclinons néanmoins toute responsabilité en cas d'erreur.

Les foyers Stûv sont conçus et fabriqués par Stûv sa – Belgique – stuv.com